

# МЕРЫ ПРЕДОСТОРОЖНОСТИ И ИНСТРУКЦИИ

## AIRRUNNER



### МЕРЫ ПРЕДОСТОРОЖНОСТИ И ИНСТРУКЦИИ

Беговая дорожка Assault AirRunner сконструирована для максимальной безопасности и соответствует международным стандартам. Однако при эксплуатации любого фитнес-оборудования необходимо соблюдать определенные меры предосторожности. Всегда соблюдайте основные меры предосторожности при использовании данного тренажера, чтобы уменьшить риск травмы, пожара или повреждения.

#### Предполагаемое использование

- Беговая дорожка Assault Fitness AirRunner представляет из себя не моторизованную беговую дорожку.
- AirRunner можно использовать для бега или ходьбы.
- Беговая дорожка AirRunner подходит для домашнего и коммерческого использования.
- AirRunner может эксплуатироваться только в рамках предполагаемого использования.
- Несоблюдение требований безопасности может привести к серьезной травме и / или материальному ущербу.

#### Требования к месту установки

Собственник должен самостоятельно учитывать требования к пространству вокруг тренажера во время его эксплуатации, добровольные и отраслевые стандарты, правила пожарной безопасности, а также иные требования национального законодательства. Рекомендации к минимально-допустимому пространству вокруг тренажера согласно правилам ЕС: с 1 марта 2017 года для доступа, прохода вокруг тренажера минимальное расстояние 0,5 м слева, справа и спереди тренажера, и 2 метра позади бегового тренажера.

#### Рекомендации для собственников

Перед началом работы с тренажером прочитайте руководство по эксплуатации. Сохраните данное руководство на протяжении всего срока эксплуатации оборудования. Сборка беговой дорожки Assault AirRunner должна выполняться квалифицированным специалистом. Для безопасной и качественной сборки тренажера требуется определенный объем технических знаний. Многие розничные продавцы предлагают доставку и сборку в рамках договора купли-продажи. Если тренажер был продан в разобранном виде (в коробке), и вы не способны успешно выполнить сборку, обратитесь за помощью к дилеру. Обратите внимание, что обращение в сервисную службу, в случае ненадлежащей сборки, не подпадают под действие Гарантийной политики, и все последующие расходы несет собственник тренажера. Не используйте аксессуары, которые не рекомендуются Assault Fitness. Это может привести к травмам. Выполните сборку и эксплуатируйте Assault AirRunner на твердой ровной поверхности. Все предупреждающие надписи, прикрепленные непосредственно к беговой дорожке, должны быть установлены. Если предупреждающий ярлык становится неразборчивым или поврежденным, свяжитесь с официальным представителем для замены. Сохраняйте работоспособность Assault AirRunner в оптимальном рабочем состоянии, как описано в этом руководстве. Проводите регулярный осмотр тренажера на предмет наличия неисправностей, изношенности или незакрепленных компонентов, исправьте, замените или затяните элементы перед эксплуатацией. Если вы планируете переместить AirRunner, рекомендуется использовать надлежащие методы подъема. Не пытайтесь самостоятельно осуществлять ремонт Assault AirRunner и строго следуйте инструкциям по обслуживанию, указанным в этом руководстве.

#### Инструкция для владельцев и пользователей

Перед началом любой фитнес-программы вы должны пройти медицинский, особенно если у вас высокое кровяное давление, высокий уровень холестерина, диабет, хронические респираторные заболевания или сердечные заболевания; имеете семейную историю любого из предыдущих условий; беременны; старше 45 лет; курите и/или страдаете ожирением; не занимались физической подготовкой регулярно в прошлом году; имеете другие хронические заболевания или физические нарушения; или принимаете какие-либо лекарства. Если вы испытываете головокружение, боли в груди, тошноту или любые другие аномальные симптомы при использовании беговой дорожки, немедленно прекратите упражнения. Перед продолжением проконсультируйтесь с врачом.

При использовании беговой дорожки вы всегда должны соблюдать основные меры предосторожности, включая следующие:

- Assault Fitness не может гарантировать точность системы измерения сердечного ритма на своих изделиях для всех пользователей и во всех случаях. Точность измерения частоты сердечных сокращений зависит от ряда факторов, включая физиологию, возраст пользователя, методики использования оборудования и системы измерения сердечного ритма, внешних помех и иных факторов, которые могут повлиять на точность полученных и обработанных данных сердечного ритма.
- AirRunner не должен использоваться без предварительной сборки и подготовки квалифицированным сотрудником.
- Не эксплуатируйте тренажер во время алкогольного или наркотического опьянения.
- Не позволяйте детям или людям, которые не ознакомлены с инструкцией по эксплуатации Assault AirRunner, находится рядом или на тренажере. Не оставляйте детей без присмотра на тренажере.
- Не позволяйте детям в возрасте до 16 лет использовать беговую дорожку Assault Fitness AirRunner.
- Не допускайте животных к тренажеру.
- Перед каждым использованием осмотрите беговую дорожку на предмет износа деталей и подвижных элементов. Перед эксплуатацией затяните / замените изношенные или незакрепленные компоненты.
- Не используйте на открытом воздухе.



**ПРЕДУПРЕЖДЕНИЕ:** Беговая дорожка AirRunner не является моторизованной, пользователь самостоятельно инициирует и контролирует скорость подвижного полотна. Не существует функции экстренной остановки, и беговая дорожка будет замедляться до полной остановки самостоятельно.



**ПРЕДУПРЕЖДЕНИЕ:** Подвижное полотно свободно перемещается только в одном направлении. Возьмитесь за поручни при перемещении на полотно дорожки и уходу с полотна.

Не используйте беговую дорожку без установленного поручня.

Не используйте беговую дорожку с палками для ходьбы или другими устройствами, специально не одобренными Assault Fitness.

Мониторы сердечного ритма не являются медицинскими устройствами. Различные факторы, включая движение пользователя, могут влиять на точность показаний сердечного ритма. Мониторы сердечного ритма предназначены только для физических упражнений для определения тенденций сердечного ритма в целом.

Никогда не прыгайте на беговую дорожку. Никогда не прыгайте с беговой дорожки. Никогда не входите на беговую дорожку спереди. Осуществляйте движение полотна беговой дорожкой только в обратном направлении. Никогда не пытайтесь монтировать или снимать беговую дорожку во время движения полотна.

Держась за поручень одной рукой, когда вы управляете клавишами консоли другой рукой.

Не облакачивайтесь на консоль и не нажимайте на консоль во время бега.

Никогда не бросайте и не вставляйте предметы в любое отверстие.

Держите руки подальше от движущихся частей.

Наденьте надлежащую одежду и обувь для тренировок и избегайте свободной или оборванной одежды.

Завяжите длинные волосы назад.

Не носите обувь с каблучками и проверяйте подошвы обуви, чтобы удалить грязь и застрявшие камни.

Беговое полотно тренажера не предназначено для бега в обуви с шипами.

Сохраните эти инструкции.

#### Транспортировка беговой дорожки AirRunner



**ВНИМАНИЕ:** Эта беговая дорожка тяжелая. Для перемещения воспользуйтесь помощью второго человека. Чтобы избежать травм, используйте надлежащую технику подъема.

#### Транспортировка

С помощью второго человека возьмитесь за транспортировочную ручку и осторожно приподнимите заднюю часть тренажера (как показано на рисунке).

Используя транспортировочные колесики переместите тренажер на новое место и осторожно опустите.

Никогда не поднимайте тренажер за пластиковые крышки. Возможны повреждения и травмы.

#### Общие замечания:

ANT, ANT + и логотип ANT + являются товарными знаками Garmin Switzerland GmbH.

Товарные знаки Bluetooth®, включая словосочетание BLUETOOTH, цифровую метку (рунический «B» и овальный дизайн) и комбинационный знак (текстовая марка Bluetooth и дизайн) - принадлежат Bluetooth SIG.

Торговая марка Tabata® принадлежит Universal Pictures Visual Programming Limited.

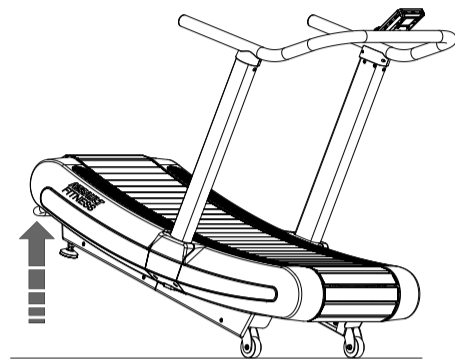

### Нормативная информация

#### Информация о радиочастотном излучении FCC

Данное оборудование соответствует ограничениям радиационного излучения FCC RF. Оборудование должно эксплуатироваться при минимальном расстоянии в 20 см между излучателем и вашим телом. Передатчик не должен располагаться рядом или функционировать совместно с любой другой антенной или передатчиком. Антенны, используемые в указанном передатчике, должны быть установлены на расстоянии не менее 20 см от всех лиц и не должны размещаться рядом или функционировать совместно с любой другой антенной или передатчиком.

Если работа монитора создает помехи для приема радио- или телевизионных сигналов, что может быть определено путем включения и выключения оборудования, пользователю рекомендуется попытаться устранить помехи одним из следующих способов:

Изменить ориентацию или местоположение приемной антенны.

Увеличьте расстояние между тренажером и приемником, где возникли помехи.

Обратитесь за помощью к дилеру или опытному радио / телевизионному технику.

#### Информация IC

Данное устройство соответствует стандарту RSS-210.

#### Опасные материалы и правильная утилизация

Аккумуляторы в мониторе содержат материалы, считающиеся опасными для окружающей среды. Может потребоваться надлежащая утилизация в соответствии с национальным законодательством.

### ГАБАРИТЫ

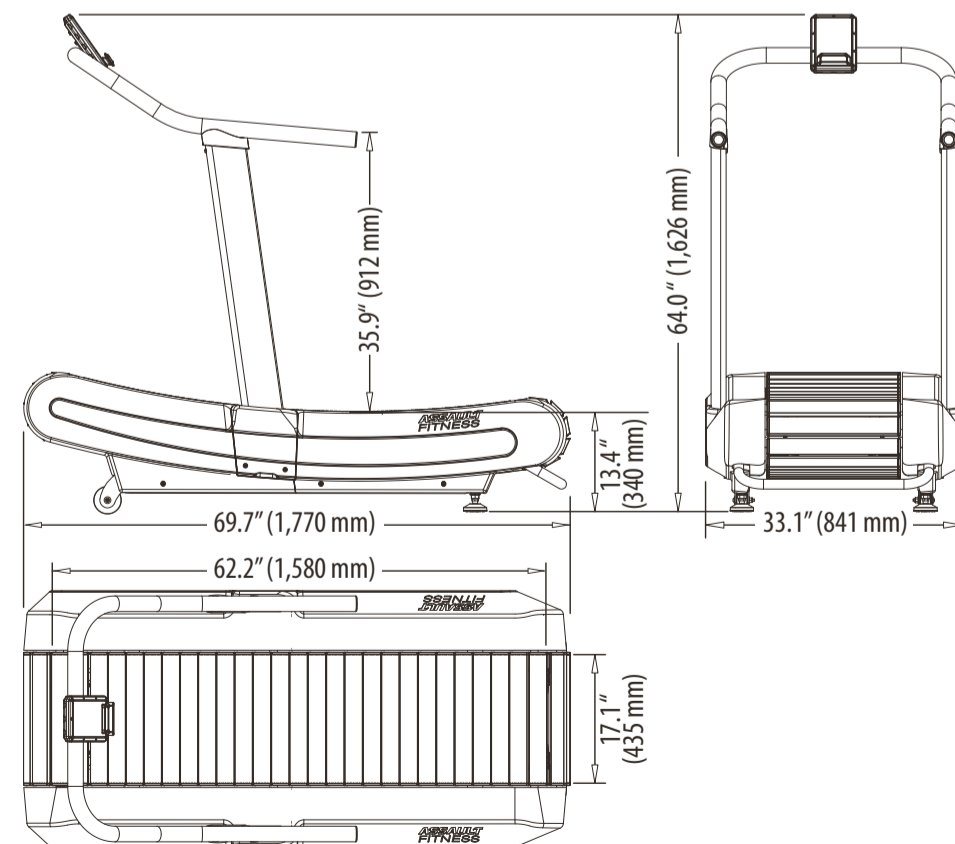

### ХАРАКТЕРИСТИКИ

- **Вес:** 127 кг (280 фунтов)
- **Требования к питанию:** 4 щелочные батареи AA
- **Рабочая зона:** 435 мм x 1580 мм
- **Высота подъема:** 340 мм
- **Ограничения по весу:** 158,8 кг

# ТЕХНИЧЕСКИЕ ХАРАКТЕРИСТИКИ И УСЛОВИЯ ГАРАНТИИ AIR RUNNER



## Техническое обслуживание



Инерционная беговая дорожка AirRunner спроектирована для долгих лет службы. Регулярное техническое обслуживание и очистка продлят жизнь и сохранят отличный внешний вид беговой дорожки AirRunner. Шум - это первый признак необходимости ремонта или регулировки. Пожалуйста, немедленно прекратите использование тренажера и обратитесь к авторизованному техническому дилеру, если обнаружен необычный шум, стук или вибрация. Часто незначительная проблема оборачивается серьезным ремонтом, если ее игнорировать и не устранить вовремя.

AirRunner произведен из долговечных материалов; пластиковые детали отлиты из прочных и химически стойких АБС-полимерных материалов; рама изготовлена из высокопрочной стали с промышленным порошковым покрытием для лучшей защиты от коррозии; металлические детали, использованные при сборке - защищены от коррозии. Однако важно заметить, что скопление выделяемого пота на поверхности тренажера может быть чрезвычайно коррозионным, если долгое время сохраняется на оборудовании.



**ВНИМАНИЕ: ПОТ МОЖЕТ ВЫЗВАТЬ КОРРОЗИЮ, В СЛУЧАЕ СИСТЕМНОГО ПОПАДАНИЯ НА ОБОРУДОВАНИЕ, ЧТО МОЖЕТ ПРИВЕСТИ К ВЫЦВЕТАНИЮ, ПОТУСКНЕНИЮ, РЖАВЧИНЕ И ПОЯВЛЕНИЮ НЕПРИЯТНОГО ЗАПАХА. ЭТИ СЛУЧАИ НЕ ПОКРЫВАЮТСЯ ГАРАНТИЕЙ ПРОИЗВОДИТЕЛЯ.**

После каждой тренировки протрите весь тренажер, включая консоль, слабым мыльным раствором, затем тщательно протрите сухой тканью. Простой уход позволит сохранить отличный внешний вид оборудования в течении многих лет. Не используйте абразивные или грубые щетки и ткани, так как это может привести к повреждению поверхности оборудования. Не допускайте попадания на поверхность оборудования чистящего средства или жидкостей. Не используйте агрессивные химические препараты или растворитель для чистки тренажера.

Рекомендуется установить в консоли напоминание о необходимости проведения ежемесячного обслуживания AirRunner. После проведения обслуживания иконку можно сбросить в настройках (Settings Mode).

Ниже приводится руководство по обслуживанию. В случае, если окружающая среда для AirRunner неблагоприятная или эксплуатация чрезвычайно интенсивная, осмотр и обслуживание рекомендуется выполнять чаще.

## Рекомендации по обслуживанию

ЗАДАЧА	Ежедневно	Ежемесячно
Протрите все поверхности мягким мыльным раствором и насухо протрите.	X	
Осмотрите тренажер на наличие шумных, поврежденных или незакрепленных компонентов.	X	
Убедитесь, что тренажер не качается. При необходимости отрегулируйте выравнивающие ножки.	X	
Осмотрите весь тренажер на наличие расшатанных элементов, включая стойки, поручни, пластмассовые крышки.		X
Смажьте 12 направляющих шкивов полотна; одна капля на шкив.		X
Проведите очистку тренажера пылесосом от пыли, грязи или мусора внутри пояса и под рамой.		X

## РЕШЕНИЕ ПРОБЛЕМ

Состояние	Потенциальные причины	Решение
Консоль не включается	а) Батареи установлены не правильно.	а) Проверьте ориентацию батарей.
	б) Батареи разряжены.	б) Замените четыре батарейки типа AA.
Включена консоль, но метрика не отображается.	а) Кабель датчика скорости поврежден или отсоединен	а) Проверьте наличие повреждений и правильность подключения.
	б) Датчик скорости и магнит неверно установлены.	б) Отрегулируйте положение датчика скорости.
Беговое полотно перемещается с затруднением.	а. Что-то вклинивается в направляющую ленту.	а. Поднимите края полотна, чтобы найти и удалить мусор.
	б. Опорный подшипник или направляющий шкив поврежден.	б. Проверьте 100 опорных подшипников и 12 направляющих шкивов. Заменить при необходимости

## ПОЛИТИКА ГАРАНТИИ ASSAULT FITNESS

### Что покрывается гарантией:

Компания Assault Fitness гарантирует первоначальному покупателю фирменного оборудования Assault («изделие»): Гарантия на раму изделия (отсутствие дефектов в материалах и отделке) - пять лет с даты приобретения изделия; остальные части и компоненты (отсутствие дефектов в материалах и отделке) - три года с даты приобретения изделия при условии нормального использования в рекомендованных условиях. В течение гарантийного срока Assault заменит либо исправит дефект рамы или иных частей изделия, в случае обнаружения дефекта, возникновения неисправностей бесплатно.

Если оборудование требует доставки и перевозки до покупателя, то покупатель самостоятельно несет ответственность за все риски и расходы, связанные с доставкой оборудования.

### Что не покрывается гарантией

Гарантия не распространяется на случаи естественного износа, на транспортные колесики, пластиковые торцевые крышки, поцарапанные детали, сломанные крышки, косметические повреждения краски и отделки тренажера.

Гарантия недействительна в случае ненадлежащей сборки, хранения и неправильной эксплуатации оборудования, а также ненадлежащего обслуживания.

Гарантия не распространяется на случаи возникновения любых шумов и повреждений вызванных ненадлежащим или отсутствием профилактического обслуживания.

Гарантия не распространяется:

- случаи ненадлежащего применения оборудования (в том числе, уличной эксплуатации) или отсутствия профилактического обслуживания;
- при использовании тренажера с другими компонентами (не изготовленными или не рекомендованными Assault Fitness);
- случаи самостоятельной модификации оборудования;
- нормальный износ;
- случаи применения в тренажере дефектных источников питания;
- результаты ремонта оборудования иными лицами, кроме Assault Fitness и уполномоченных дилеров.

Гарантия недействительна в случаях повреждения или утраты серийного номера продукта. При этом если какое-либо изделие представлено на гарантийное обслуживание, а гарантия на такое изделие не распространяется, то компания-представитель составит смету ремонта такого оборудования.

### Недействительная гарантия

Гарантия не распространяется на поломки оборудования и любые повреждения возникшие в связи с неправильной сборкой оборудования. Если серийный номер удален, поврежден или изменен - гарантия аннулируется.

### Регистрация гарантии

Пожалуйста, зарегистрируйте изделие в течение 10 дней после покупки на сайте [www.AssaultFitnessProducts.com/Registrations](http://www.AssaultFitnessProducts.com/Registrations) или по телефону через службу поддержки клиентов.

### Обработка заявки по гарантии

Для получения гарантийного обслуживания покупатель должен обратиться к продавцу (место покупки оборудования). Assault может по своему усмотрению выполнить ремонт или заменить дефектную деталь оборудования. Любые дефектные детали должны быть возвращены продавцу для получения гарантийного обслуживания.

## Расположение серийного номера

